

Чемпионат России по альпинизму, класс высотно-технический .

2018 год.

# ОТЧЕТ

команды Свердловской области о прохождении по правой части северной стены, на вершину Парандас, 4640м. (Фанские горы.)  
6А маршрут Архипова.

27-29.07.2018 года.

Екатеринбург

2018 г.



Общее фото северной стены в.Парандас.

## ПАСПОРТ МАРШРУТА

1. Классификация маршрута: Высотно-технический.
2. Горный район: Памиро-Алай, Зеравшанский хребет, Фанские горы (сев.часть)
3. в.Парандас (4640 м), по правой части северной стены м-т Архипова.
4. Категория сложности: 6А
5. Перепад высоты (стенной части маршрута): 800м. 3780м-4580м  
Протяженность стенной части маршрута: 1040м  
Протяженность участков: 5 к/тр. - 640 м, 6 к/тр. - 400 м  
Средняя крутизна основных участков - 80°. маршрута - 76°.
6. Оставлено крючьев на маршруте 10\*  
\* - использование ранее забитых крючьев  
Забито крючьев на маршруте
  - скальных - 55шт, в т.ч ИТО - 15 шт.
  - закладных элементов (стоперов, френдов, камалотов) 110 шт, в т.ч ИТО - 35 шт.
  - шлямбурных - 12 шт, в т.ч ИТО - 7шт.
  - скай-хуков-6 шт.Всего 183, в т.ч. ИТО-63 шт
7. Ходовых часов команды: 26 и дней 2,5
  - 1 день: 9 часов
  - 2 день: 9 часов
  - 3 день: 8 часов
  - Выход из БЛ: 26.07.2018 в 10-00 и ночевка под стеной
  - Выход на маршрут: 27 июля 2018 в 9-00
  - Выход на вершину: 29 июля 2018 в 16.00
  - Возвращение в БЛ: 30 июля 2018 в 14-30
8. Описание ночёвок:
  - 1-я (лежачая) – под началом маршрута, есть вода.
  - 2-я (лежачая) – площадка на полке.
  - 3-я (лежачая) – площадка на полке.
  - 4-я лежачая) – на спуске перед первым дюльфером на площадке
9. Руководитель: Донских Михаил Федорович – МС г. Екатеринбург  
Участник: Аникин Михаил Иванович-КМС г. Екатеринбург  
Тренер: Жилин Николай Федорович – МС. г. Екатеринбург
10. Организация: Федерация альпинизма Свердловской области.

### **Краткий обзор района и объекта восхождения**

Фанские горы – это вершины, которые превосходят 5 000 метров в высоту и имеют стены с перепадом высоты 1500метров.

Массовое освоение Фанских гор альпинистами началось во второй половине 60-х годов. Были совершены первовосхождения на основные вершины, и пройдены сложные стенные маршруты района. Основной пик приходит на 70-е годы, когда в течение сезона сотни альпинистов совершали восхождения на маршруты 5-6 кт/тр. В этот период большинство призеров Чемпионата СССР по альпинизму.

Вершина Парандас (4640м)- это мощный, отдельно стоящий бастион в массиве Замка (5070м).

Первое прохождение северной стены Парандаса было осуществлено командой В.Тищенко в 1983 году, причем восхождение подавалось как первовосхождение. Однако тогда маршрут классифицирован не был. В 1987 году команда из Красноярска под руководством В.Архипова проложила еще один маршрут в правой части стены, который идет по линии из каминов и внутренних углов, пересекая всю стену снизу доверху. За этот маршрут красноярцы получили золотые медали чемпионов СССР. При проведении Чемпионата СССР в 1990г в Фанских горах, маршруты по северной части стены Парандас имели достаточно высокие рейтинги.





## **ТАКТИЧЕСКИЕ ДЕЙСТВИЯ КОМАНДЫ**

Выбор маршрута был обусловлен тремя факторами:

-восхождение совершалось в районе, где проходили сборы ФАСО под руководством Коврижкина А.В., который обеспечивал восходителям радиосвязь и спасотряд.

-маршрут Архипова на в. Парандас был выбран командой для участия в Чемпионате России, как более рейтинговый и малопосещаемый в этом районе.

-устойчивая хорошая погода.

Выходу на маршрут на Парандас предшествовало акклиматизационное восхождение на вершину Замок 5А к.с. В этом же районе просмотрели спуск с в. Парандас по колуару. Перед прохождением стены команда провела визуальное наблюдение маршрута. Были изучены отчеты ранее проходивших этот маршрут команд.

Команда в составе двух человек вышла на маршрут, имея при себе две веревки, отвечающие требованиям UIAA, комплект снаряжения, запас воды, запас продуктов на три дня, газовая кухня. Палатку заменили на тент размером два на три метра. В резерве имелся шлямбурный набор, который пришлось использовать, так как забитые ранее шлямбура не внушали доверия, а также приходилось поддалбливать отверстия под скай-хуки. При себе имели хорошо укомплектованную аптечку и рацию. Связь, которая была качественной устойчивой и осуществлялась через каждые два часа.

Командой было принято решение идти на восхождение без обработки, сразу отрываться от земли. Хорошая скальная и физическая подготовка, погода, состояние маршрута позволяло двигаться достаточно быстро. К определенным местам ночевки группа не привязывалась, так как на маршруте всегда можно найти полку для лежачей ночевки для двух человек. При первой ночевке каждый спал на своей полке в десяти метрах друг от друга. Вторая ночевка была более комфортная и место нашлось для двоих.

Первый участник пролезал с нижней страховкой, второй по перилам с верхней страховкой собирал снаряжение и поднимался на жюмарах. Часто первый участник выходил не на всю веревку, а на половину, в целях безопасности и скорости передвижения из-за рельефа маршрута. Горячую пищу готовили только утром и вечером из сублимированных каш и супов. В чай добавляли энергетические добавки. Днем были перкусы с сухарями, с сырокопченой колбасой, сухофруктами и конфетами. Также успешному передвижению способствовало достаточное количество современного качественного снаряжения (френды, камалоты, якорные крючья....) Ну и естественно помогал опыт подобных восхождений давно минувших лет.

№ участка	Профиль	Длина(м)	Уклон	К.сл.
R27-R28		250	30	II
R26-R27		550	35	II-IV
R25-R26		50	45	IV
R24-R25		55	80	V
R23-R24		50	80	V
R22-R23		50	100	VI A0-A2
R21-R22		25	65	V
R20-R21		50	85	VI
R19-R20		55	75	VI A3
R18-R19		40	75	VI A2
R17-R18		25	95	VI A3
R16-R17		50	75	VI A1
R15-R16		20	65	V
R14-R15		45	85	VI A1-A2
R13-R14		60	90	VI A2
R12-R13		30	75	VI
R11-R12		55	90	VI A1
R10-R11		45	80	VI
R9-R10		35	85	VI
R8-R9		40	85	VI
R7-R8		25	90	VI
R6-R7		35	75	IV
R5-R6		40	60	III
R4-R5		30	75	VI
R3-R4		10	80	V
R2-R3		50	70	V
R1-R2		50	55	V
R0-R1		50	60	IV

### **Описание по участкам:**

**R0-R1.** Поход по осыпи между двумя снежниками, через короткую черную стенку 7 м, IV+, далее вправо вверх по осыпи под стенку 3 м правее внутреннего угла. ( 50м, IV). **Фото 4**

**R1-R2.** Вверх по разрушенной стенке, потом по углу вправо-вверх в 2-3 м. правее гладкого внутреннего угла - лазание довольно напряженное, потом влево вверх до выполаживания (50м, IV-V) **Фото 5**

**R2-R3.** Влево-вверх 20м II-IV по выполаживающимся полкам до идущего вертикально вверх камина. По камину 30м, 80град, V до пункта страховки в расширение камина. (50м, II-V) **Фото 6**

**R3-R4.** Вверх по камину 10м, лазание в основном на трение, неприятное 80 град, V до удобной полки. (10м, V )

**R4-R5.** Вверх вправо по полкам-плитам 10-15м. до широкого слегка нависающего угла, по нему 8м вверх, лазание очень тяжелое (3м, V+-VI), выход на широкую осыпную полку под черную стенку. (30м,VI) **Фото7.**

**R5-R6.** Влево по полке 30 м., и влево-вверх 10м. к петле на крючьях. (40м, II-III)

**R6-R7.** От петли влево 3 м, войти во внутренний угол, по нему вверх (20м, IV) до наклонной полки, по ней вправо вверх под широкий угол с травой. (35м, IV). **Фото 8.**

**R7-R8.** Правее угла по разрушенным стенкам, лазание напряженное – трудно организовать надежную страховку – разрушено, горизонтальным щелям вверх, сильно забирая вправо под углом 45 град к петле на крючьях. (25м, VI).

**R8-R9.** Вправо по плитам 6-8 м, до внутреннего угла, угол проходится в распоре на трение по нему вверх 15-20 м, VI, а затем по наклонной полке вправо 15м., VI до хорошей полки под вертикальным раскрытым внутренним углом. (40м, VI) **Фото 9**

**R9-R10.** Вверх 15м, 85 град, VI по разрушенной стенке с живыми «перьями», далее по внутреннему углу 20м, 85 град, VI до начала широко угла с гладкой и1087 правой стенкой красного цвета. Лазание очень напряженное, в основном на трение от скалолаза требуется хорошая техника. Пункт страховки на крючьях.( 35м, VI)

**R10-R11.** По углу 30 м, VI вверх в нижней части лазанием, затем с переходом на ИТО VI, A1 на крючьях. Все зацепы пассивные, лазание в основном на трение. Пункт страховки на крючьях и закладках. (45м, VI).

### **Фото 10.**

**R11-R12.** По щели на ИТО или лазанием, лазание довольно силовое и техничное до карниза 15м, VI, A1. Карниз обходится с право 1,5м, A1 на френдах среднего размера, или свободным лазание – лазание очень трудное, зацепы на карнизе в подхват, затем вверх 8м, VI, A1. Далее переход с ИТО на лазание 5м, VI, затем по внутреннему углу - кулуару 15м, V, с большими заклиненными блоками, некоторые из них живые, на полочку. Пункт страховки на крючьях.(55м, VI) **Фото 11.**



**R12-R13.** От полочки влево, затем вверх уходит внутренний угол 30м, VI, под большой нависающий карниз. Станция на крючьях. (30м, VI, 8 френда, 3 крючья, 2 фифы)

**R13-R14.** Обход карниза по стенке влево-вверх через перегиб. (5м, 100град, VI), далее влево-вверх 2м до шлямбура, от него траверс над карнизом 3м вправо к щели. На траверсе мокро, откидывает, зацепы в подхват. Далее вверх по углу-щели до полки, далее 10м до полки под широким внутренним углом. Слева на полке откол, в 2м выше него есть 2 шлямбура.(60м, VI) Ночевка на полке №1. **Фото 12.**

**R14-R15.** Вверх по правой части широкого угла, 35м, VI, A1, 85 град. До нависающего пуза. Далее траверс вправо по плите под нависанием, страховка в разрушенной мокрой щели, VI, A2, 8м до выхода на полку.(45м, VI)

**R15-R16.** Вверх, 15-20м, VI, 70 град. До выхода на большую заклиненную плиту. 1-ый контрольный тур (записки в туре не обнаружено). За плитой на стене есть лед. Возможна ночевка полулежащая. (20м, VI). **Фото 13.**

**R16-R17.** Влево-вверх по внутреннему углу со льдом, 20м, до полки со шлямбуром, возможно лежащая ночевка для одного человека. Далее вверх по правой стороне широкого внутреннего угла залитого водой, очень трудное лазание связанное с участками ИТО и свободного лазания. VI, A1, 5м, траверс влево в выполаживания щели, под струи воды, стекающие с карниза наверху. В основание щели лед. На стенках угла 2 шлямбура, но именно в этом месте сильно льет. Пункт страховки несколькими метрами выше, в глубине неудобной и сухой разрушенной нише непосредственно под карнизом, крупные френды. (50м, V.)

#### **Фото 14**

**R17-R18.** Из ниши траверс на ИТО (крупные крючья, средние френды) горизонтально вправо 6м, потом вверх 7м, VI, A3, 90град, в обход большего нависания с потеками воды. Карниз проходится полностью на ИТО. Справа от нависания забит Petzl Spit под ухо 8мм. Затем лазание в основание широкого внутреннего угла 10м, V+. (25м, VI)

**R18-R19.** Вверх, забирая вправо, по внутреннему углу, подход под пояс разрушенных скал. 40м, VI, 75град. Под нависанием, влево на полку не выходить, т.к при прохождении следующей веревки возможно падение камней. (40м, VI)

**R19-R20.** Выход влево на полку под стенку. Порода сильно разрушена, напоминает обращенную вниз черепицу. Начало движения чуть правее сильно разрушенного внутреннего угла, вправо-вверх, ИТО на крючьях, спасают якорные крючья. В 5-7м в начале стены забит Petzl Spit, под ухо 8мм. Далее появляется вертикальная щель, 20м VI, A3, 85 град. Затем щель расширяется и выполаживается 25м, и можно перейти на свободное лазание VI, 75град. (55м, VI) Ночевка №2. **Фото 15.**

**R20-R21.** Вверх, по широким щелям с зализанными краями и льдом внутри, очень тяжелое лазание, трудно организовать нормальную страховку, спасают опять якорные крючья. Этот участок самый тяжелый в плане свободного лазания, хорошо работает трение 50м, VI, 80-85 град.

Неудобный пункт страховки правее щели на крючьях или на льду. (50м, VI)

**Фото 16**

**R21-R22.** Влево по пологим плитам к шлямбуру, не доходя «пуза» 25м, V, 65град. (25м, V) **Фото 17.**

**R22-R23.** Вправо под нависание с подтеками к оставленным петлям (7м, VI, 75 град), затем на ИТО траверс по щели (VI , 5м, A0, 100град), по плите 5м вверх (VI , A0, 90град), далее 10м (VI , A0, 80град). Участок проходится с использованием дежурных закладок, крючьев, шлямбуров, некоторые из них выглядят не надежно. Затем на скайхуках по дырочкам 5м, A1, к шлямбуру и траверс на ИТО или при хорошей скальной подготовке можно идти свободным вправо 8м, VI, A2 затем по щели к полочке 10м, VI. Пункт страховки на крючьях и средних френдах. 2-ой контрольный тур (записки в туре не обнаружено). (50м, VI) **Фото 18**

**R23-R24.** Влево-вверх по стенкам и полкам (20м, V+) до выхода на осыпные полки, по ним под основание большого угла-камина (30м, I-II). Есть лед. Правее на наклонной полке под нависанием ночевка, комфортная лежачая, есть вода (лед/снег) (50м, V) **Фото 19**



**R24-R25.** Вверх по широкому мокрому камину, через небольшое нависание, лазание в распоре., местами в щели лед, до выхода на гребень. 55м, V, 80 град.. (55м, V) **Фото 20**



**R25-R26.** Вверх по скалам гребня до выполаживания. Хорошая площадка для ночевки. Опасно в грозу. IV, 50град. (50м, IV)

**R26-R27.** По скалам вершинного гребня до седловины, является началом широкого кулуара, уходящего вправо. II-IV. (550м, II- IV) **Фото 22.**

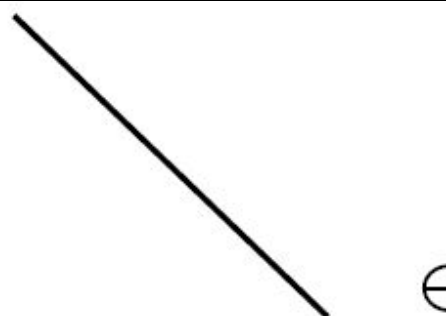
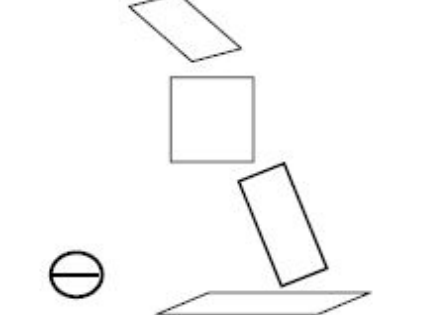



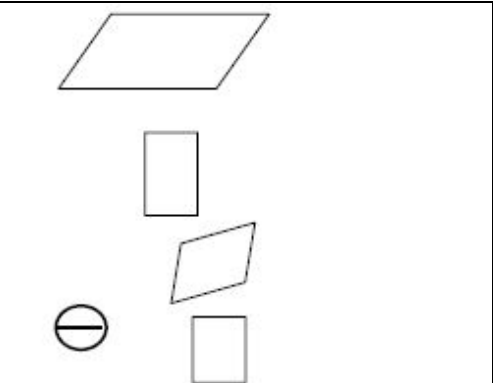
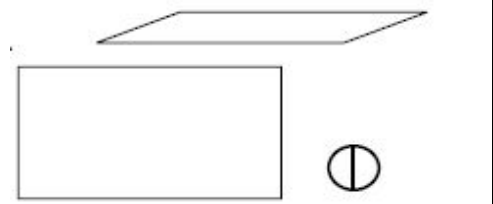
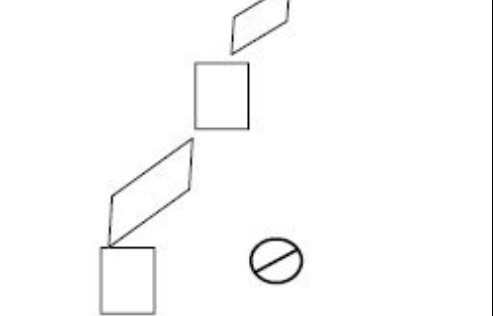
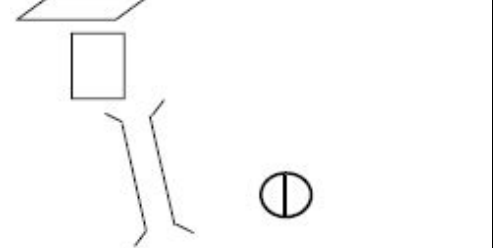
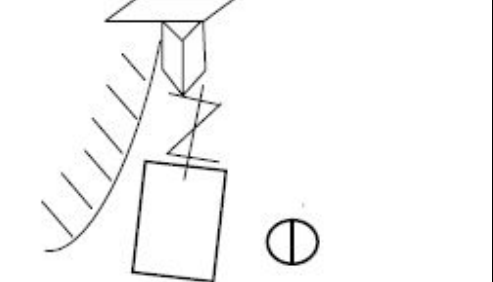

**R27-R28.** На вершину , по правой части гребня, затем через плечо на вершинную башню. (250м, II)



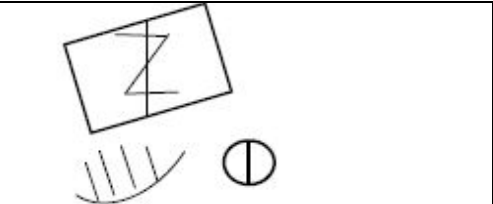

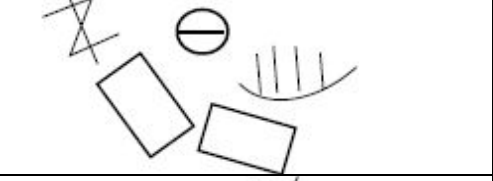
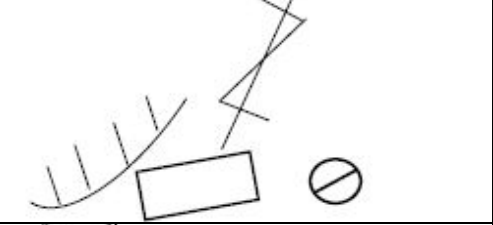
Далее по гребню, забирая влево к в.Замок, - **вершина Парандас (4640м)**. Спуск с вершины по некл.2А, между Парандасом и Замком. После в.Парандас на перемычку, к в.Замок, можно не спускаться. Вернуться немного назад по гребню, далее вниз к скально-осыпной террасе, и 20 метров вниз потом дюльфер 40 метров, примерно метров через 100 ещё один дюльфер 40 метров и далее по основному кулуару между вершинами Парандас и Замок – вниз. При спуске необходимо придерживать правой стороны по ходу спуска (частое падение камней со стороны в.Замка) Спуск по кулуару рекомендовано в первой половине дня из-за падения камней.

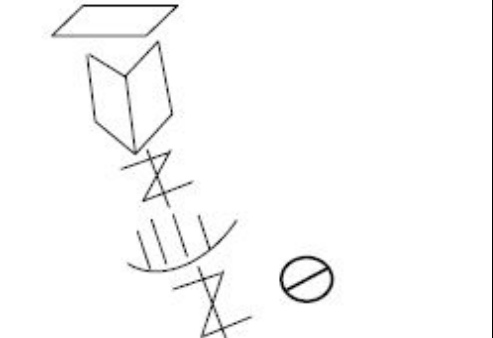
Скальные, якорные крючья.	Закладки.	Камалоты.	Шлямбурные крючья.	Схема маршрута в символах УИАА.	Р. Участок	Кат. трудности	Длина участка, м.	Уклон, гр.	Примечание.
-	-	-	-	 <p>в.Парандас 4640 м</p>	27	II	250	30	Фото 22
-	6	8	-		26	II-IV	550	35	
1	3	2	-		25	IV	50	45	
5	3	6	-		24	V	55	80	Фото 20

3	1	4	-		23	V	50	80	Фото 19
5/2	3/1	2	5/5		22	VI A0 A2	50	10 0	КТ 2. Фото 18
-	2	4	2		21	V	25	65	Фото 17
6	3	10	-		20	VI	50	85	Фото 16  Ночевка №2.
9/9	4	6	1/1		19	VI A3	55	75	Фото 15
2/2	3/3	6/3	-		18	VI A2	40	75	

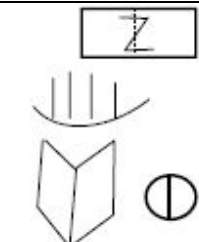
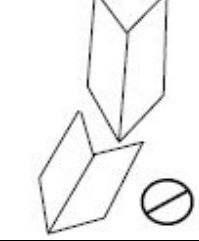

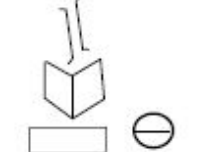
2/2	3/2	6	-		17	VI A3	25	95	
2	2/1	5/5	2		16	VI A1	50	75	Фото 14
2	2	2	-		15	V	20	60	КТ 1. Фото 13
4/2	2/2	8/3	-		14	VI A2	45	85	
3/3	2/1	8/2	-		13	VI A2	60	90	Фото 12 Ночевка №1.
3	-	8	-		12	VI	30	70	
6/4	2/1 2	12/ 2	-		11	VI A1	55	90	Фото 11

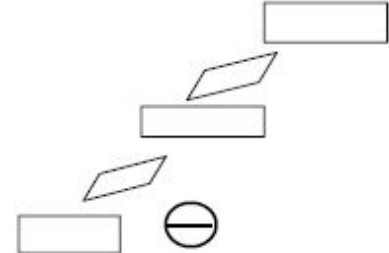
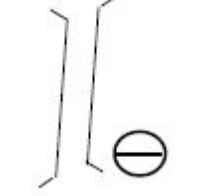
10	4	6	-		10	VI	45	80	Φοτο 10
4	2	5	-		9	VI	35	85	
-	-	2	-		8	VI	40	85	Φοτο 9
2	2	8			7	VI	25	90	
-	1	4	-		6	IV	35	75	Φοτο 8
-	-	2	-		5	III	40	60	
-	4	3	-		4	VI	30	75	Φοτο 7
-	1	2	-		3	V	10	80	



-	2	6	-		2	V	50	70	Фото 6
-	2	4	-		1	V	50	55	Фото 5
-	-	2	-		0	IV	50	60	Фото 4

График движения



■ График движения

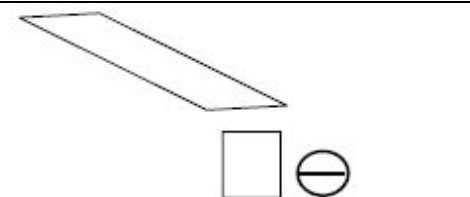

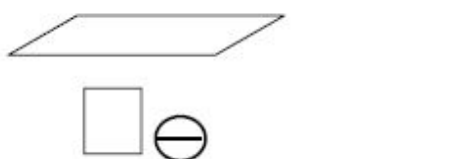
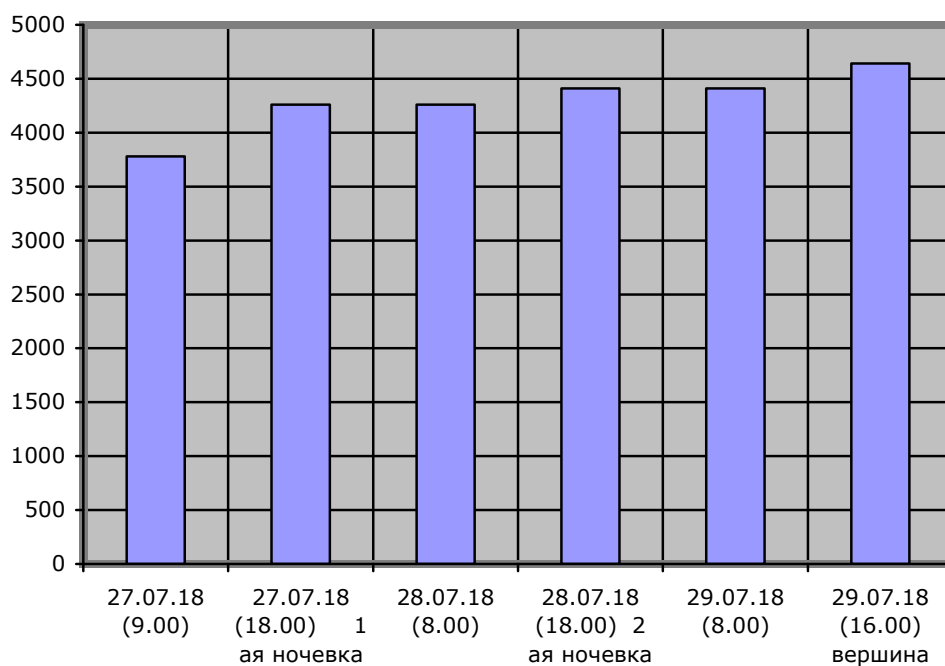
Фото 1.Маршрут команды.





Фото 1/1. Техническое фото R0-R5.





Фото 1/2. Техническое фото R5-R13.

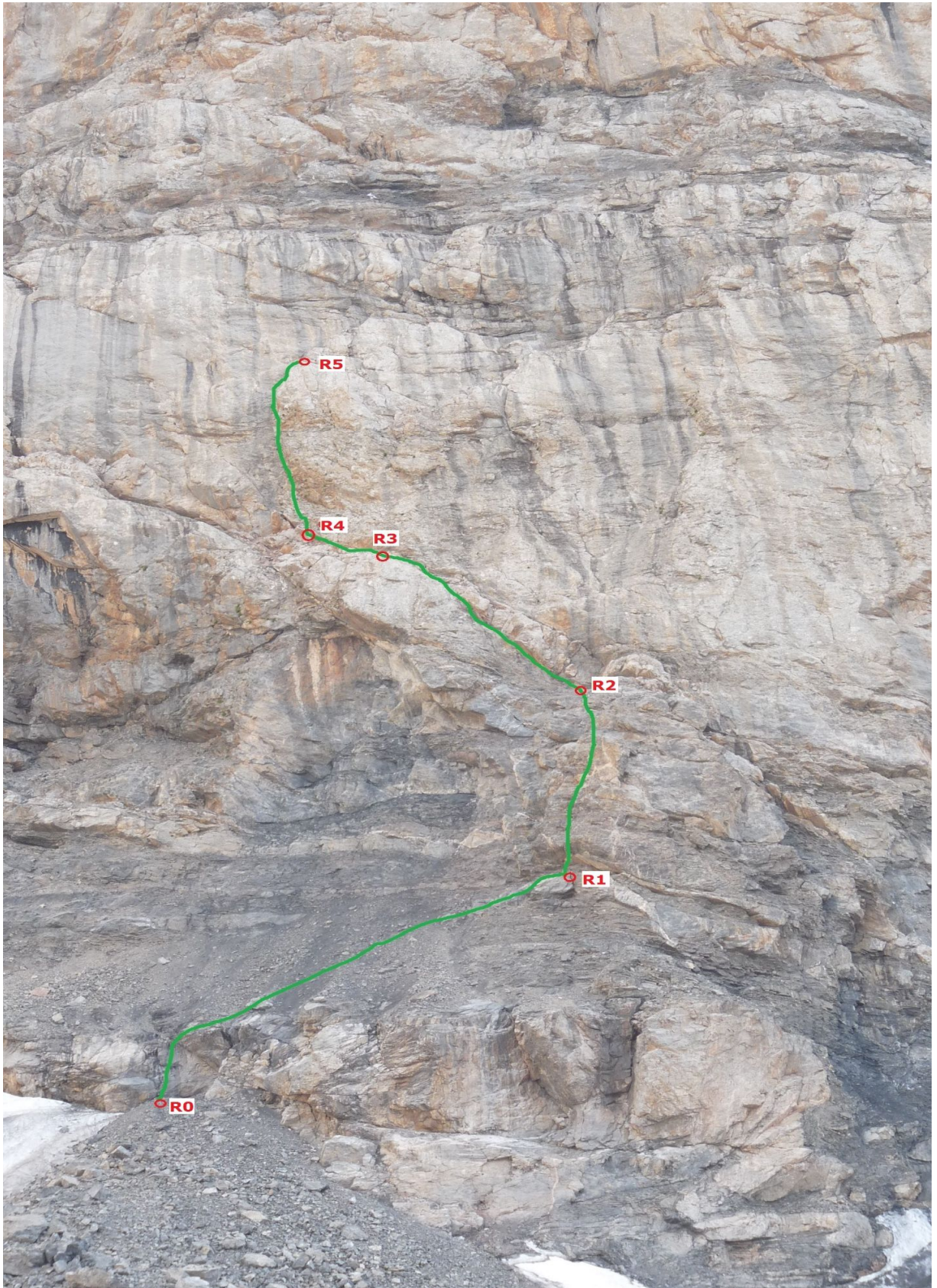



Фото 1/3. Техническое фото R13-R24.





Фото 2.Лагерь под маршрутом

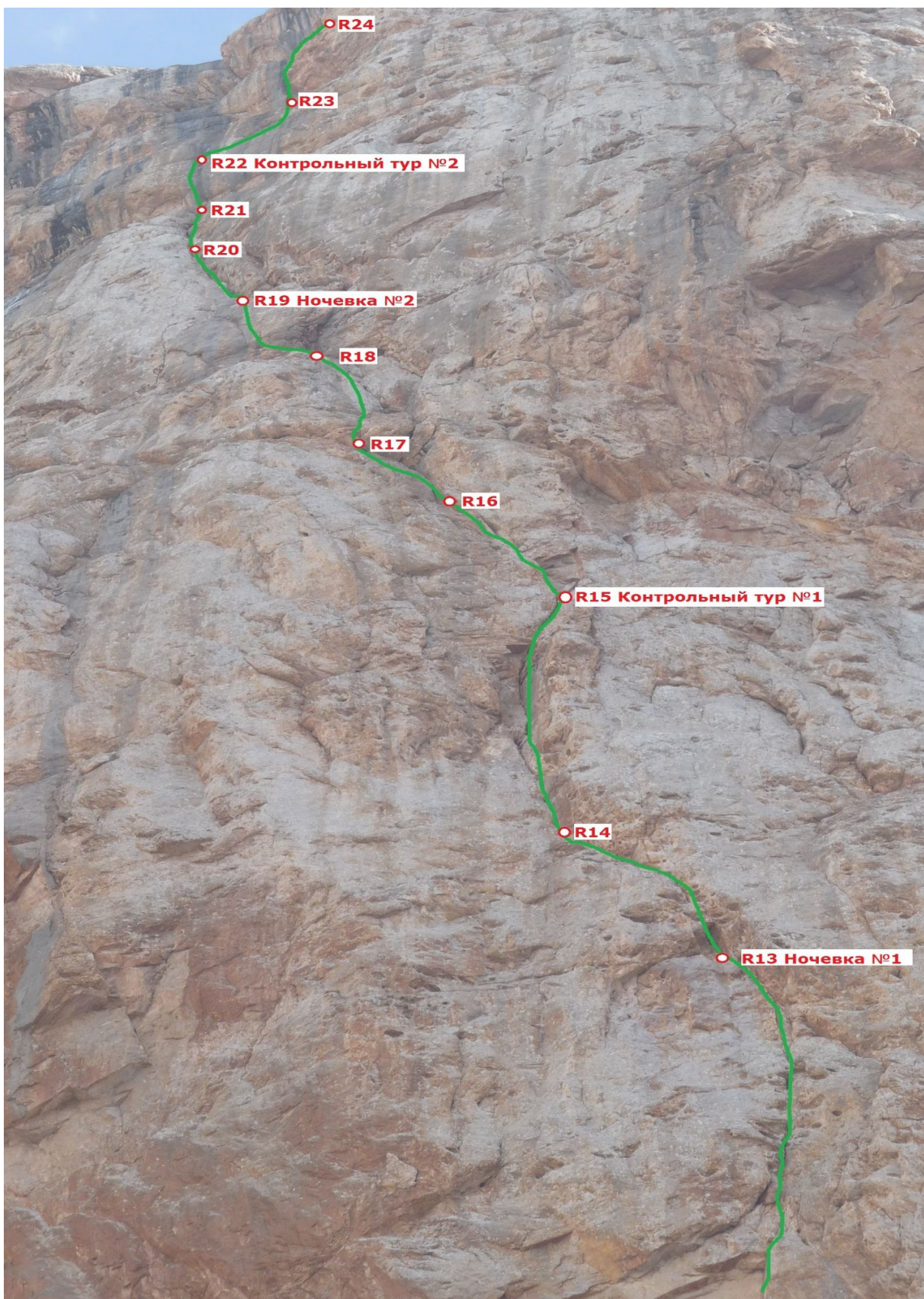

Фото 3.Просмотр маршрута





Φοτο 4.R0-R1





Φοτο 5.R0-R1



Φοτο 6.R2-R3





Φοτο 7.R4-R5





Φοτο 8.R6-R7





Φoto 9.R8-R9





Φοτο 10.R10-R11





Фото 11.R11-R12



Фото 12.R13-R14 Ночевка №1.





Фото 13.R15-R16 Контрольный тур №1.



Фото 14.R16-R17





Φοτο 15.R19-R20





Фото 16.R20-R21 Ночевка №2.





Фото 17.R22-R23



Фото 18.R22-R23. Контрольный тур №2.





Φοτο 19.R23-R24





Φοτο 20.R24-R25





Фото 21.

Фото 22.  
Вершина.







ФЕДЕРАЦИЯ  
Альпинизма и скалолазания Украины  
Альпинистский клуб «Одесса»

Вершинная записка

Группа альпинистов из Альп клуба «Одесса» Украина

8 августа 2012 года в 10 часов 20 минут

совершила восхождение на вершину Парадиз  
по маршруту первопрох. прав. каскад с южной стороны  
ор. 6А

в составе:

<u>Лавриненко А. М. С.</u>	руководитель
<u>Сизиков Т. М. С.</u>	участник
<u>Марсименко С. С. С. Р.</u>	участник
_____	участник
_____	участник
_____	участник

Погода хорошая

Видимость \_\_\_\_\_

Спуск по канчару

Снята записка АК Одесса Перевал М.

Всем удачи!

Фото 23. Записка с вершины.

ГОРОДСКОЙ ЦЕНТР  
г. Екатеринбург  
СПОРТИВНОЙ МЕДИЦИНЫ  
2018г.  
г. Екатеринбург, тел.: 289-88-00 (доб.1)  
Ищ. МАУ «ДГП №13» № Н 0005624 от 03.07.2017г.



### ЗАЯВКА

на участие в Чемпионате России по альпинизму,  
Класс заочный Высотно-Технический, Мужчины, 2018  
команды Свердловской области.

№ п/п	ФИО	Дата рождения	Спортивный разряд, звание	Виза врача
1	Аникин Михаил Иванович	23.05.1968	1	доп
2	Донских Михаил Федорович	13.09.1958	МС	доп
3	Гержа Сергей Львович	23.12.1958	МС	доп

Всего допущено трех человек

Врач М.И.

Все участники к данным соревнованиям подготовлены.

Старший тренер команды \_\_\_\_\_ Жилин Н. Ф.  
Представителем команды назначается – Жилин Н. Ф.

Руководитель региональной  
федерации альпинизма



Морозов М.Г.

М.И.



## Список снаряжения

1. Веревка основная 10 мм 50м 2 шт.
2. Оттяжки с карабинами 15 шт.
3. Петли удлинители 5 шт.
4. Молотки скальные 2 шт.
5. Крючья скальные универсальные 8 шт.
6. Крючья якорные 8 шт.
7. Стопера 10 шт.
8. Камалоты 7 шт.
9. Френды 7 шт.
10. Комплект шлямбуров.
11. Жюмары 2 шт.
12. Страховочное устройство гри-гри 2 шт.
13. Каски 2 шт.
14. Система + самастраховка 2 шт.
15. Тент 1 шт. 2х3м.
16. Спальный мешок 2 шт.
17. Каремат 2 шт.
18. Фонари налобные 2 шт.
19. Аптека комплект.
20. Скальные туфли 2 пары.
21. Горелка газовая 1 шт.
22. Баллоны газовые 240 гр 2 шт.
23. Фляги с водой 6 л.
24. Радиостанция 1 шт.