

Чемпионат Южного и Северо-Кавказского федеральных округов  
по альпинизму 2023 г.  
Класс высотно-технических восхождений

## **ОТЧЁТ**

**о восхождении на в. Цей-Лоам(Кязи) 3171  
по левой части ЮВ стены (м-т Дорро, 2003) 6А к.сл.  
за период с 26 по 28 июня 2023 года**

**2023 год**

# І. ПАСПОРТ ВОСХОЖДЕНИЯ

<b>1. Общая информация</b>		
1.1	Руководитель	Пушкаръ П.Н. – 1 сп.р
1.2	Участники	Слаев И.А. – 1 сп.р.
1.3	ФИО тренера	-
1.4	Организация	Федерация альпинизма и скалолазания Ростовской области
<b>2. Характеристика объекта восхождения</b>		
2.1	Регион	Кавказ
2.2	Район	От перевала Крестовый до вершины Шавиклде
2.3	Номер раздела по классификационной таблице 2020 г.	2.9.
2.4	Наименование и высота вершины	Цей-Лоам(Кязи) 3171
<b>3. Характеристика маршрута</b>		
3.1	Название маршрута	по левой части ЮВ стены
3.2	Категория сложности	6А
3.3	Степень освоенности маршрута	-
3.4	Характер рельефа маршрута	скальный
3.5	Перепад высот маршрута	792 м.
3.6	Протяженность стенной части маршрута.	1180 м.
3.7	Технические элементы маршрута	V кат. сл. - 415 м. VI кат. сл. - 175 м.
3.8	Средняя крутизна маршрута, (°)	-
3.9	Средняя крутизна стенной части маршрута, (°)	75°
3.10	Спуск с вершины	По 2А кат. сложности
3.11	Дополнительные характеристики маршрута	Отсутствие воды на маршруте
<b>4. Характеристика действий команды</b>		
4.1	Время движения(подъема)	28 часов, 2 дня
4.2	Ночевки	2 ночевки
4.3	Время обработки маршрута	Без обработки
4.4	Выход на маршрут	7-00, 26.06.2023
4.5	Выход на вершину	19-55, 27.06.2023
4.6	Возвращение в базовый лагерь	8-00, 28.06.2023

	<b>5. Характеристика метеоусловий</b>	
5.	26.06.23 ясная погода с переменной облачностью 27.06.23 дождь, 28.06.23 ясная погода	
	<b>6. Ответственный за отчет</b>	
6.1	ФИО, e-mail	Пушкаръ П.Н. pasheka80389@narod.ru

## II. ОПИСАНИЕ ВОСХОЖДЕНИЯ

### 1. Характеристика объекта восхождения

#### 1.1. Общее фото вершины



## 1.2. Рисованный профиль маршрута.

Профиль маршрута взят из описания первопроходцев.

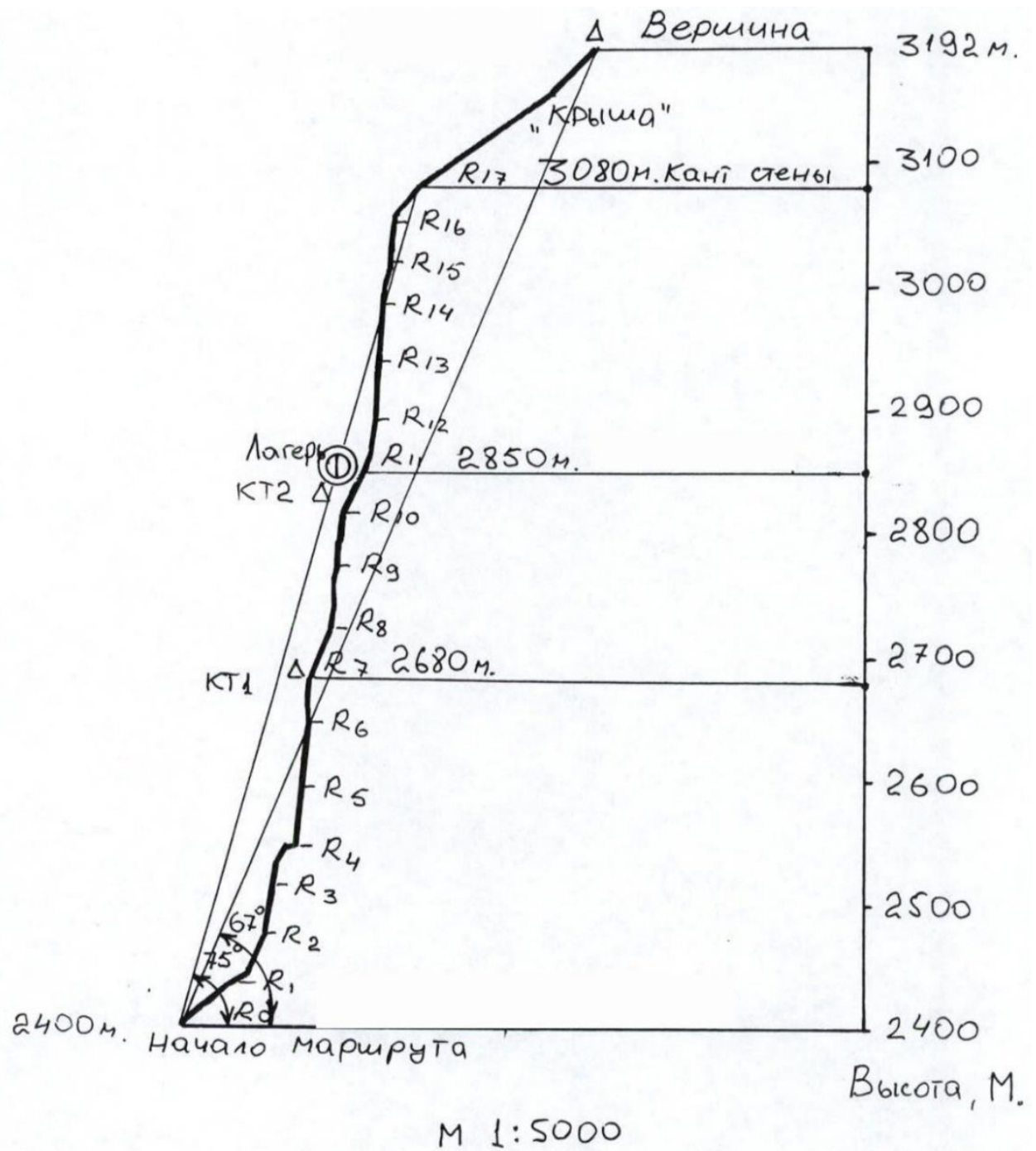

### 1.3. Фотопанорама района

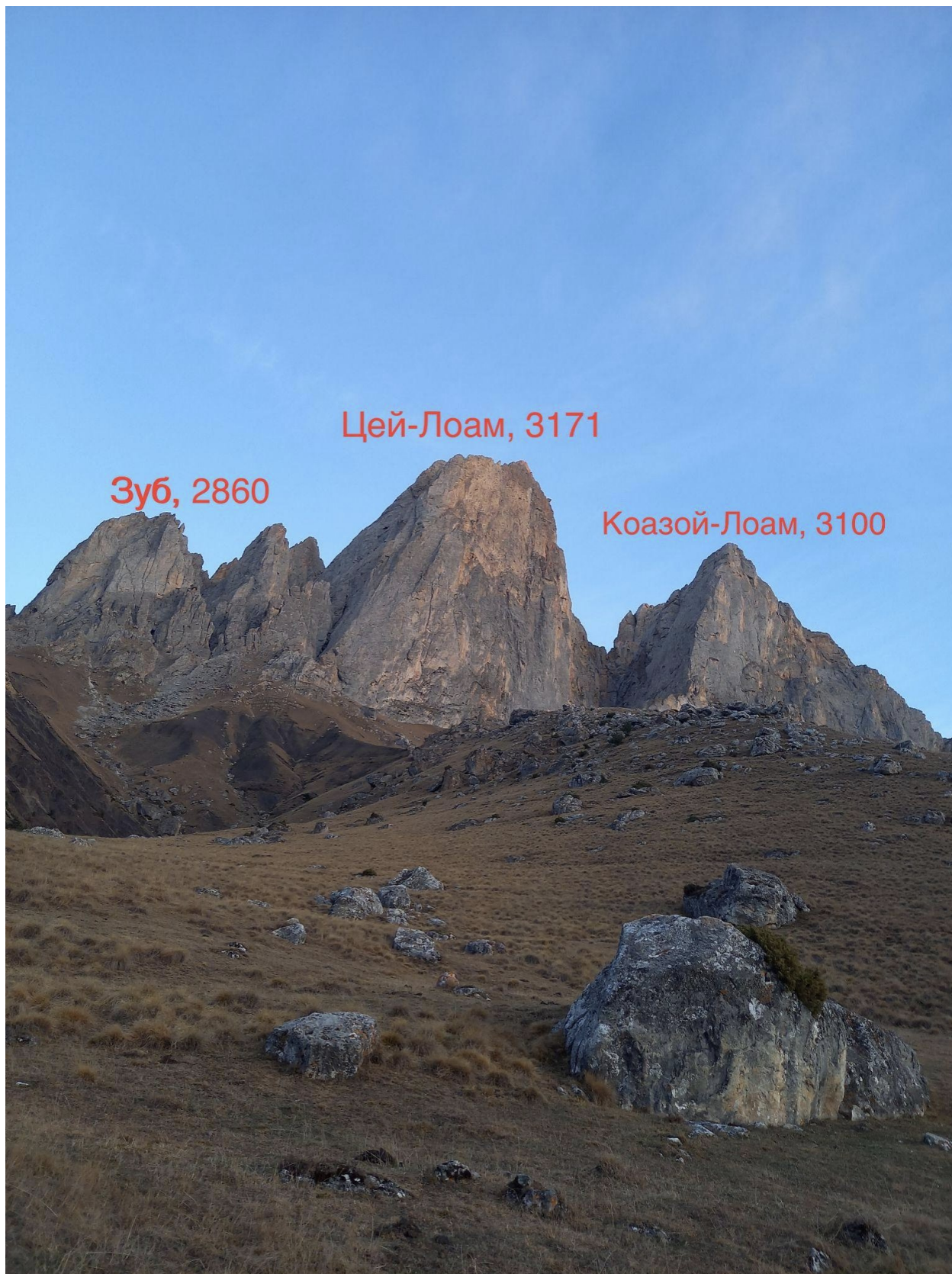

Цей-Лоам, 3171

Зуб, 2860

Коазой-Лоам, 3100

## 1.4. Карта района

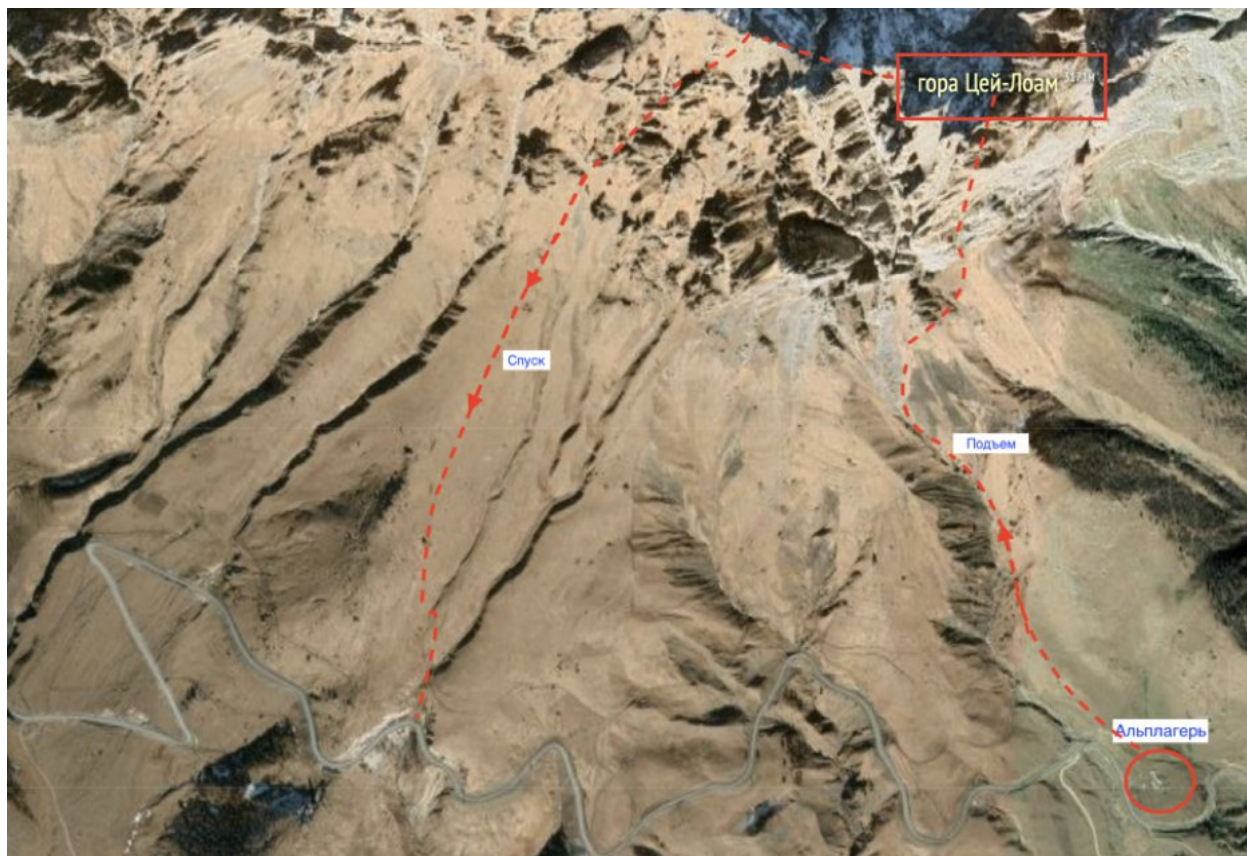

Подход от альплагеря до стены занимает 1,5 часа.

## 2. Характеристика маршрута

### 2.1. Техническая фотография маршрута



### 2.2. Описание маршрута

**R0-R1:** По простым скалам выйти на полку. Станция на шлямбуре.

**R1-R2:** От станции влево по внутреннему углу, поросшему травой, и затем вправо вверх выйти на удобную полку. Станция на крючьях.

**R2-R3:** Далее начинается система крутых внутренних углов, в углах земля и камни местами разрушено.

**R3-R4:** Вверх по внутреннему углу, угол ложится влево, выход на травянистую полку. Удобная станция на большой полке на шлямбурах.

**R4-R5:** От станции по полке влево пройти 6 метров (обойти внешний угол) и далее по вертикальному внутреннему углу двигаться вверх. Станция висячая, имеется контрольный тур (жестяная банка).

**R5-R6:** Далее вверх по тому же внутреннему углу. Станция висячая.

**R6-R7:** По углу обходя карниз справа выйти на плиту. По ней влево вверх. Войти во внутренний угол. Станция.

**R7-R8:** Далее по внутреннему углу местами трава и кочки. Веревка не сложная.

**R8-R9:** Далее двигаться вправо вверх по углу с гудящими плитами через небольшое нависание. Лазание не сложное, перед выходом из нависающего угла справа имеется шлямбур. Станция на выполаживании справа на шлямбуре и крюке.



**R9-R10:** От станции 1 метр влево и далее двигаться вверх. Крутизна увеличивается. Далее влево вверх в обход нависов на выполаживание. Станция на полочке.

**R10-R11:** Далее по некрутой плите вправо вверх к полке и нише. Лазание простое. Станция на двух шлямбурах. Имеется полка с гротами, подходящая для лежачей ночевки. Однако под палатку места мало. Место первой ночевки.

**R11-R12:** С этой веревки начинается вторая половина маршрута. Порода непрочная, колкая. Много разрухи. От станции три метра вправо а затем влево. Лазание простое, но не надежное. Страховка редкая.

**R12-R13:** От станции сначала чуть влево, затем чуть вправо. Лазание по кавернам, раковинам, неровным дырочкам и углублениям в скале. Рельеф кажется ненадежным. Страховка редкая. Станция висячая.

**R13-R14:** От станции влево вверх, ориентироваться на натоптаные травяные кочки, далее вверх немного правее по невыраженному внешнему углу (лазание сложное, рельеф не надежный, проблемы с установкой точек, нагружать точки не хочется вообще), далее выйти вправо вверх под нависающие блоки. Станция под нависающими блоками на одном новом шлямбуре и крюке.

**R14-R15:** От станции углу вверх, осторожно обходя нависающие блоки, затем влево вверх выйти на внешний угол (лазание становится проще), далее двигаться вправо вверх по несложному рельефу. Станция в основании большого внутреннего угла справа от него (пройти по небольшой полочке направо от основания внутреннего угла). Станция на двух шлямбурах.

**R15-R16:** От станции влево войти в большой внутренний угол и двигаться по нему вверх. Рельеф сильно сыпет из-за разрушенности скал. Лазание не сложное, но большинство зацепок отламываются. При чем камни летят прямиком на страхующего. Поэтому лезть нужно очень аккуратно. Страховка в основном френдами внутри угла.

**R16-R17:** Продолжить движение по внутреннему углу вверх. Лазание становится проще. Станция на большой глыбе на гребне. Длина участка 60 м.

**R17-R18:** Далее вправо. Скалы простые. Двигаться пешком по сыпучим скалам к вершине.

**R18:** Вершина

Спуск по 1Б или 2А промаркирован вешками.

### 2.3. Схема маршрута в символах УИАА

Схема УИАА взята из описания первопроходцев.

Крышка	Закл. эл.	Шлям. кт	Скал-хок	Схема маршрута в симб. УИАА Гай-комд, 3192 м, по левой части ЮВ стены, К. Дорро, 2003	протяж.	Крутизна	Сложн.	
				Лист 8				
4	2	-	-		23	30	80	V+
1	-	2	-		22	15	70	-V
4	1	3	-	2850 м. Лагерь	21	40	65	IV+ -20м -V -20м.
2	4	-	-		20	30	80	V+
1/1	4/4	3/3	8		19	15	85	VI, A1
1	1	-	-		18	10	80	V+
3/3	8/8	1/1	8		17	20	95	VI, A2
4/2	5/5	2/1	3		16	15	85	V+ -5м, VI, A2 -10м
5	2	-	-		15	40	65	IV
5/2	4/3	1/1	13	2680 м.	14	35	85	V+ -15м, VI, A2 -20м
3/3	2/2	3/3	3		13	10	90	VI, A2
3	2	-	-		12	10	85	V+
4/2	18/18	1/1	-		11	45	85	25м V+ VI, A2 -20м
9/5	9/5	-	-		10	40	85	V+ -30м VI, A1 -10м
2	-	-	-	Траверс 10м. 30° I 3ск. 2 зкл.	8	20	50	III+
5	2	-	-	Вода	7	20	80	V+
7	3	-	-		6	40	80	V+
3	1	-	-		5	35	65	IV
3	-	-	-		4	15	40	II
-	-	-	-		3	20	50	III
1	-	-	-		2	5	30°	I
1	-	-	-	2400 м. 10°	1	15	45	II

Крышка	Закл. эл.	Шланг. Кт	Скай-шок	Схема маршрута в симб. УИАА Гай-комд, 3192 м, по левой части ЮВ стены, К. Дорро, 2003	Протяж.	Крутифт	Сложн.	
				Лист 8				
4	2	-	-		23	30	80	V+
1	-	2	-		22	15	70	-V
4	1	3	-	2850 м. лагерь	21	40	65	IV+ -20м -V -20м.
2	4	-	-		20	30	80	V+
1/2	4/4	3/3	8		19	15	85	VI, A1
1	1	-	-		18	10	80	V+
3/3	8/8	1/1	8		17	20	95	VI, A2
4/2	5/5	2/1	3		16	15	85	V+ -5м. VI, A2 -10м.
5	2	-	-		15	40	65	IV
5/2	4/3	1/1	13	2680 м.	14 25м.	35	85	V+ -15м. VI, A2 -20м.
3/3	2/2	3/3	3		13	10	90	VI, A2
3	2	-	-		12	10	85	V+
4/2	18/18	1/1	-		11	45	85	25м V+ VI, A2 -20м.
9/5	9/5	-	-		10 20м 20м.	40	85	V+ -30м VI, A1 -10м.
2	-	-	-	Траверс 10м. 30° I Зск. 2 ЗКЛ.	8	20	50	III+
5	2	-	-	Вода	7	20	80	V+
7	3	-	-		6	40	80	V+
3	1	-	-		5	35	65	IV
3	-	-	-		4	15	40	II
-	-	-	-		3	20	50	III
1	-	-	-		2	5	30°	I
1	-	-	-		1	15	45	II

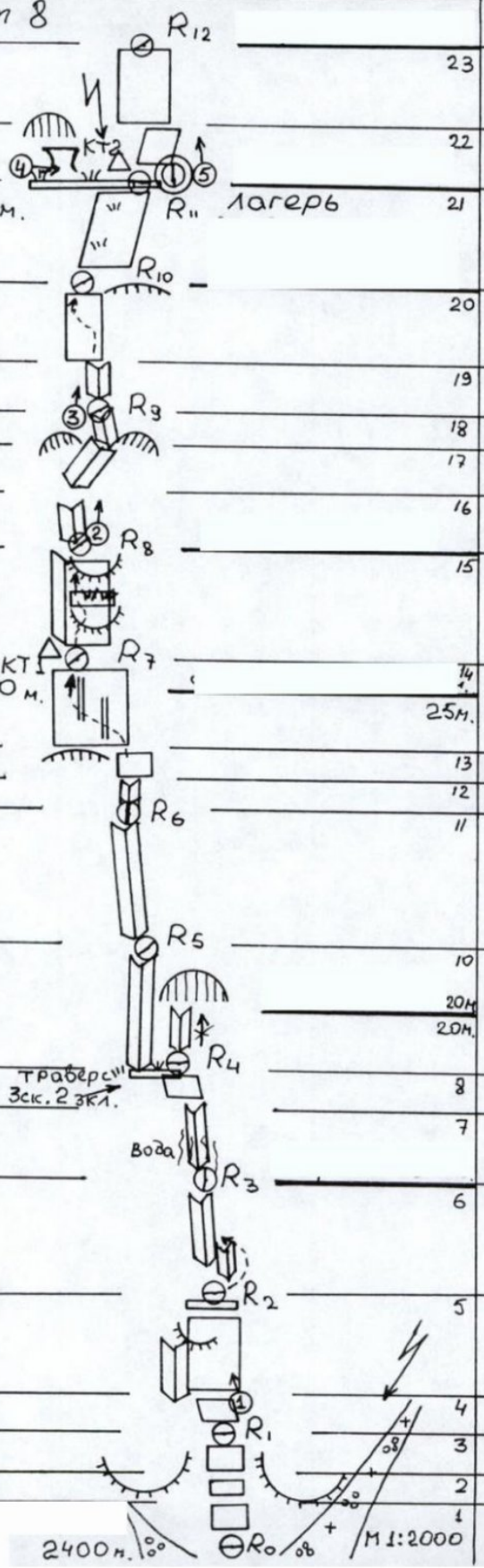

### **3. Характеристика действий команды**

#### **3.1. Краткое описание прохождения маршрута по времени.**

**26 июня** (лидирует Ильнур Слаев)

5.45 – выход из альплагеря Кязи

7.00 – начали работу на маршруте

16.00 – R7, контрольный тур

22.00 – R11, стали на бивуак

**27 июня** (лидирует Павел Пушкарь)

7.00 – продолжили работу на маршруте

9.35 – лидер на станции R13, начинается дождь и гроза

Участки R13-R15, команда проходила под проливным дождем.

12.00 – лидер на станции R14, дождь

14.00 – лидер на станции R15, дождь

16.30 – лидер на R16

18.20 – лидер вышел на предвершинную осыпную полку

19.55 – достижение вершины, заходит грозовой фронт

20.00 – принято решение организовать ночевку под вершиной из-за сильного ухудшения погоды

21.00 – организовали площадку под ночевку в безопасном месте

**28 июня** – спуск с вершины

4.20 - проснулись

5.20 – начали спуск

7.20 – спустились к дороге

7.40 – вернулись в альплагерь

#### **3.2. Комментарии о прохождении маршрута**

Изначально планировали пройти маршрут за 2 дня из лагеря в лагерь без предварительной обработки, но погодные условия внесли коррективы. В первый день была переменная облачность без осадков, доработали как и планировали до R11 - место где есть более менее удобная полка с гротами, пригодная для ночевки.

Во второй день ясная погода была примерно до 9.30, успели доработать до R13. После этого зашел грозовой фронт, село облако, сильно похолодало, началась гроза. Скорость передвижения сильно упала. До R15 работали под проливным дождем. Т.к. на R15 ожидалась относительно хорошая полка, было принято решение продолжать движение, несмотря на ухудшение погоды.

Примерно в 16 часов дождь прекратился, до вершины работали без

осадков. В районе 19.30 стал заходить очередной грозовой фронт. В это время мы уже были на предвершинных осыпях. Быстро поменяли вершинную записку и приняли решение ночевать под вершиной, т.к. спуск в данных погодных условиях был опасен. Обустроили полку для ночевки в безопасном месте.

Начали спуск утром следующего дня в 5.20, в районе 8 утра были в альплагере.

Тактика передвижения была выбрана с попеременной страховкой. В первый день лидером работал Ильнур Слаев (до R11). Во второй день лидировал Павел Пушкарь (до вершины). Практически весь маршрут был пройден свободным лазаньем, кроме участков: R4-R5 ито 15метров, R6-R7 ито 10 метров, R8-R9 ито 7 метров, выход через нависание R9-R10 ито 5 метров), верхняя часть лазаньем, кроме R13-R14 ито 10 метров (из-за дождя). Самое опасное место маршруте – участок R15-R17, хоть станции и в стороне но всё равно камни долетают до страхующего.

Для переноса еды и бивуачного снаряжения использовали баул. Из-за отсутствия воды на стене брали с собой 10 литров воды. Второй участник вытягивал баул.

Спуск с вершины осуществляется по маршруту 1Б или 2А, на протяжении спуска встречаются вешки. При этом желательно заранее разведать путь спуска, т.к. можно заблудится и уйти на сбросы, особенно в темноте. Часть спускового маршрута находится на северной экспозиции, есть участки на которых может лежать снег. При хорошем ориентировании спуск до пологих травянистых склонов занимает в среднем 2 часа.

### 3.2. Фотографии участков маршрута.

R1-R2

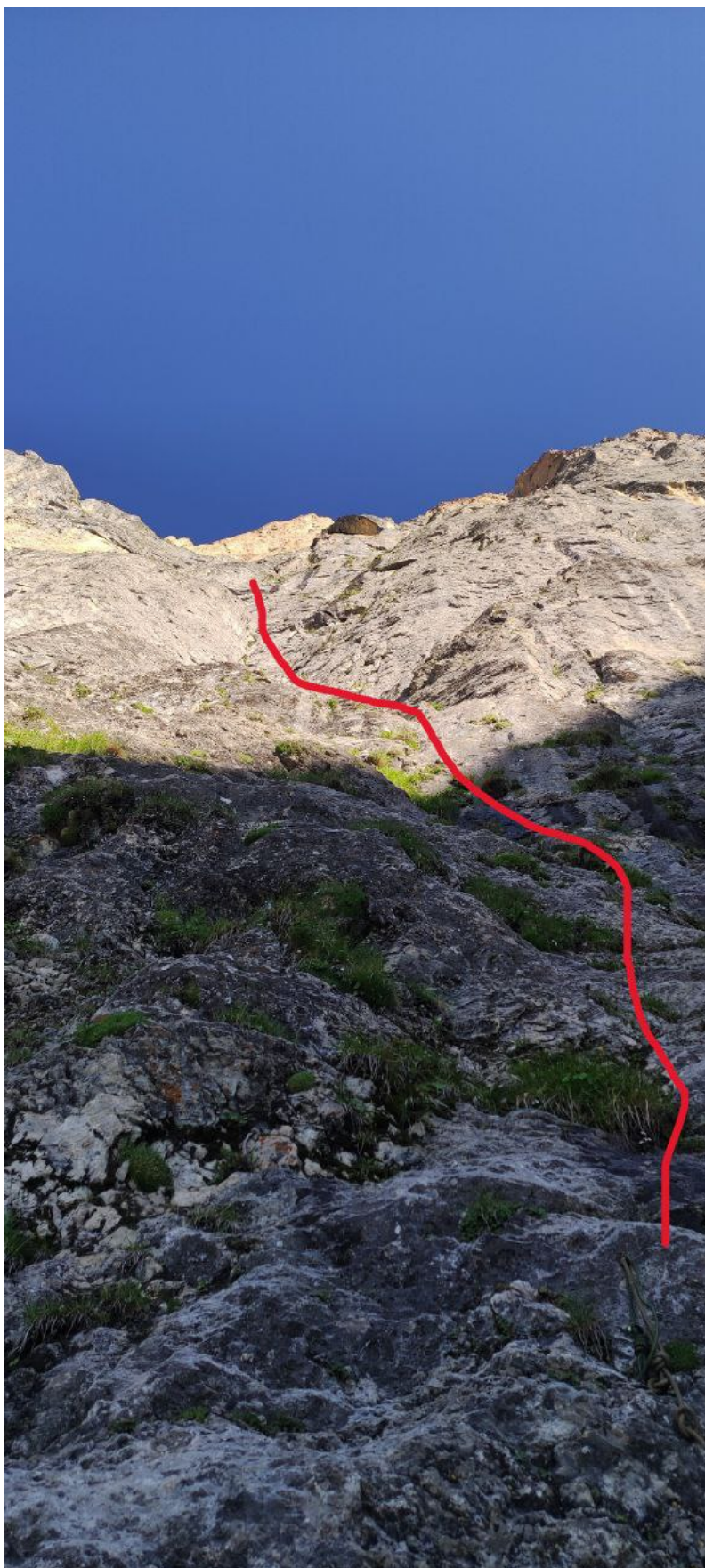

R2-R3



R3-R4





R5-R6





R7-R8



R8-R9



R9-R10

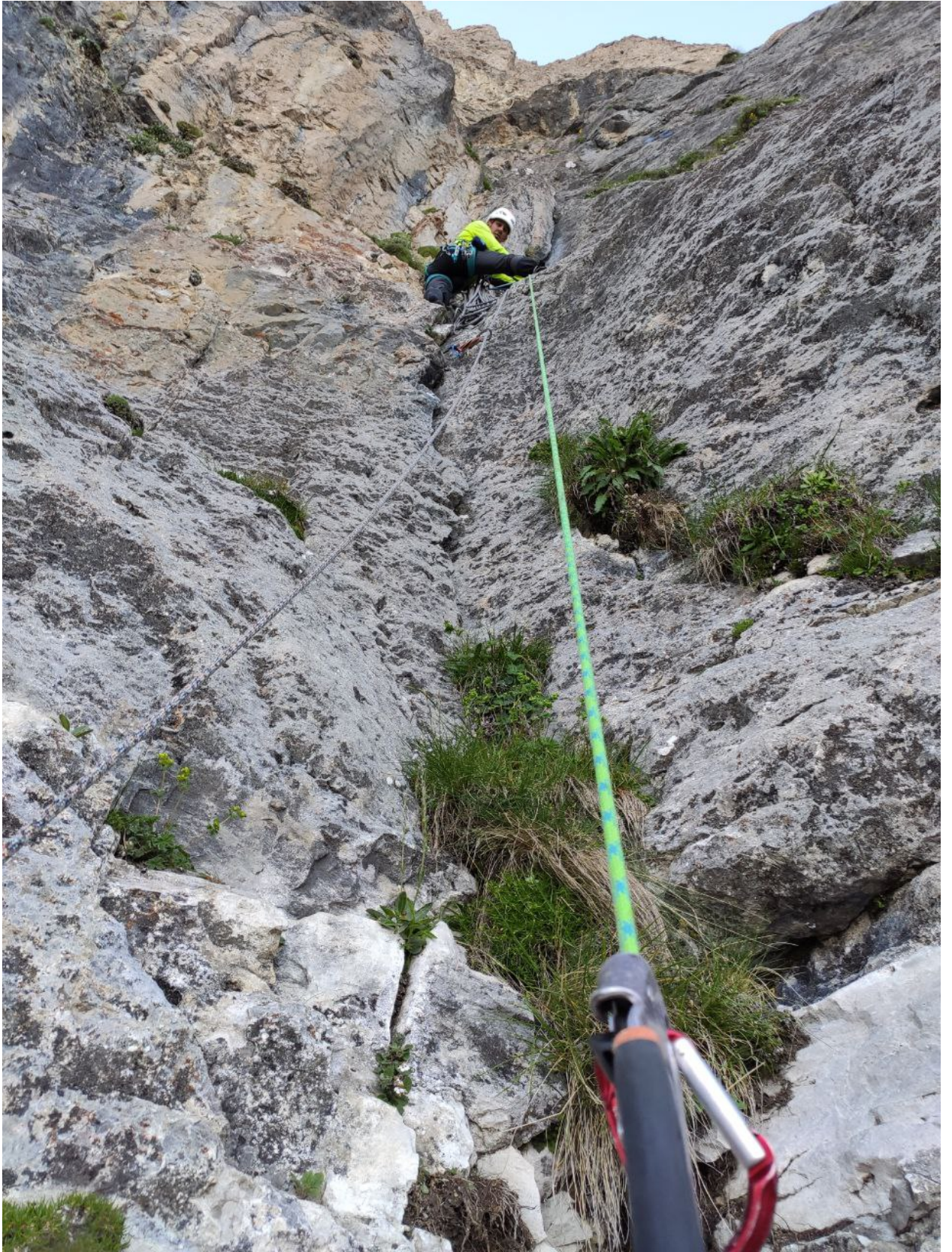

R11-R12



R12-R13



R13-R14





R15-R16



R16-R17



Фото команды на вершине

