

Федерация альпинизма Красноярского края

ЧЕМПИОНАТ РОССИИ ПО АЛЬПИНИЗМУ
КЛАСС ЛЕДОВО-СНЕЖНЫЙ

Сборной команды Красноярского края-Воронежской области

ОТЧЁТ
О ВОСХОЖДЕНИИ НА ВЕРШИНУ КОАЗОЙ – ЛОАМ (КЯЗИ) ПО
ЛЕВОЙ ЧАСТИ ЮГО- ЗАПАДНОЙ СТЕНЫ 6А КАТЕГОРИИ
СЛОЖНОСТИ КОМАНДОЙ КРАСНОЯРСКОГО КРАЙ-
ВОРОНЕЖСКАЯ ОБЛАСТЬ – ЗА ПЕРИОД с 15.02.2024 по
16.02.2024

2024 г.

Паспорт восхождения

1. Общая информация		
1.1	ФИО, спортивный разряд руководителя	фон Штакельберг Тихон Иванович, КМС.
1.2	ФИО, спортивный разряд участников	Матвеевко Егор Владимирович, МС. Корулин Евгений Сергеевич, МС.
1.3	ФИО тренера	Балезин В. В. (Красноярский край) Захаров Н. Н. (Красноярский край) Торшин М. В. (Воронежская обл.)
1.4	Организация	Красноярская краевая Федерация Альпинизма
2. Характеристика объекта восхождения		
2.1	Район	Кавказ от пер Крестовый до в. Шавиклде
2.2	Ущелье	Альплагерь Кязи
2.3	Номер раздела по классификационной таблице 2013 года	п. 2.9
2.4	Наименование и высота вершины	Коазой–Лоам (Кязи Центральная) 3100 м
2.5	Географические координаты вершины (широта/долгота), координаты GPS *(1)	42.833233, 44.845774
3. Характеристика маршрута		
3.1	Название маршрута	по лев. части ЮЗ стены
3.2	Предлагаемая категория сложности	6А
3.3	Степень освоенности маршрута	5-е прохождение
3.4	Характер рельефа маршрута	Скальный
3.5	Перепад высот маршрута (указываются данные альтиметра или GPS)	830 м
3.6	Протяженность маршрута (указывается в м.)	1040 м
3.7	Технические элементы маршрута (указывается суммарная протяженность участков различной категории сложности с указанием характера рельефа (ледово-снежный, скальный))	IV кат. сл. скалы– 180 м. V кат. сл. скалы -180 м. VI кат. сл. скалы - 290 м. VI + кат. сл. скалы - 120 м. Скалы VI, А2 – 240 м Скалы VI, А3 – 40 м
3.8	Средняя крутизна маршрута, (°)	75
3.9	Средняя крутизна основной части маршрута, (°)	80
3.10	Спуск с вершины	По 4Б кат. сложности в альплагерь Кязи
3.11	Дополнительные характеристики маршрута	воды нет

4. Характеристика действий команды		
4.1	Время движения (ходовых часов команды, указывается в часах и днях)	12:11 ходовых часов, (1.2 дней) рекордное
4.2	Ночевки	На полке
4.3	Время обработки маршрута *(3)	отсутствует
4.4	Выход на маршрут	13:20, 15 февраля, 2024
4.5	Выход на вершину	15:31, 16 февраля, 2024
4.6	Возвращение в базовый лагерь	18:20, 16 февраля, 2024
5. Характеристика метеоусловий *(4)		
5.1	Температура, °С	15 - 16.02.2024 днем 5– 8 ночью до -5; 16.02.2024 утром до -3, днем -0– +2;
5.2	Сила ветра, м/с	15-16.02.2024 до 3 м/с; 16.02.2024 до 5 м/с
5.3	Осадки	16.02.2024 небольшой снег, ветер.
5.4	Видимость, м	Была, снег летел из облаков ниже нас
6. Ответственный за отчет		
6.1	ФИО, e-mail, тел	фон Штакельберг Тихон Иванович vollker@mail.ru +7(952)205-88-53



Рисунок 1 Вид на маршрут

Рисованный профиль маршрута



Рисунок 2

*График восхождения на вершину
Коазой – Лоам
3100 м. по левой части ЮЗ стены*

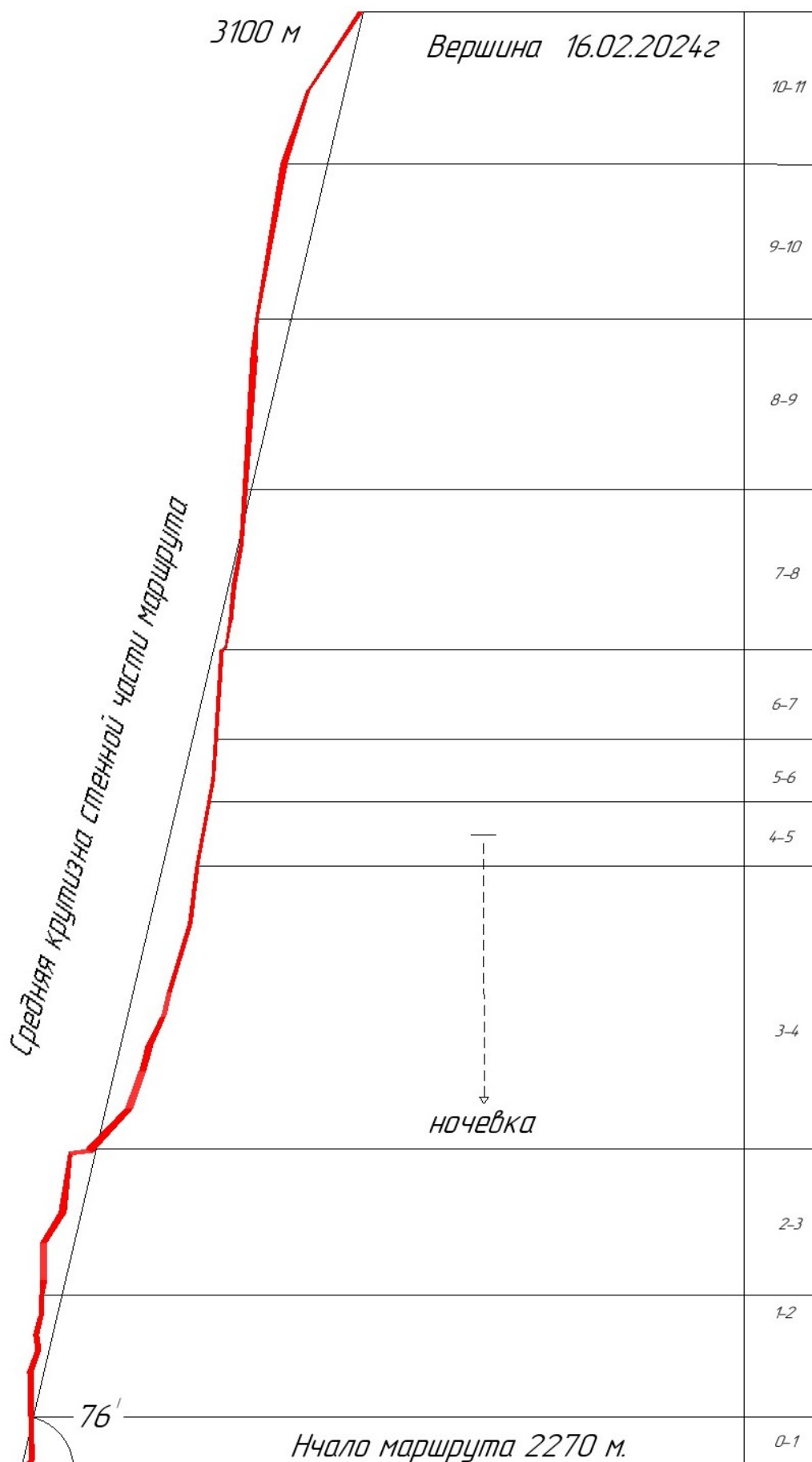

Рисунок 3

Обзор района восхождения

Вершина Коазой- Лоам Центральная расположен в Скалистом хребте Большого Кавказа, в участке хребта между реками Терек (на западе) и Асса (на востоке). Вершина Коазой- Лоам Центральная входит в массив Коазой- Лоам в который также входят Главная и Восточная вершинама. Ранее в классификаторе вершины массива имели название «Гиреч», после «Гайкомд».

Маршрут восхождения и подходы под него расположены на территории Джейрахского района республики Ингушетия.

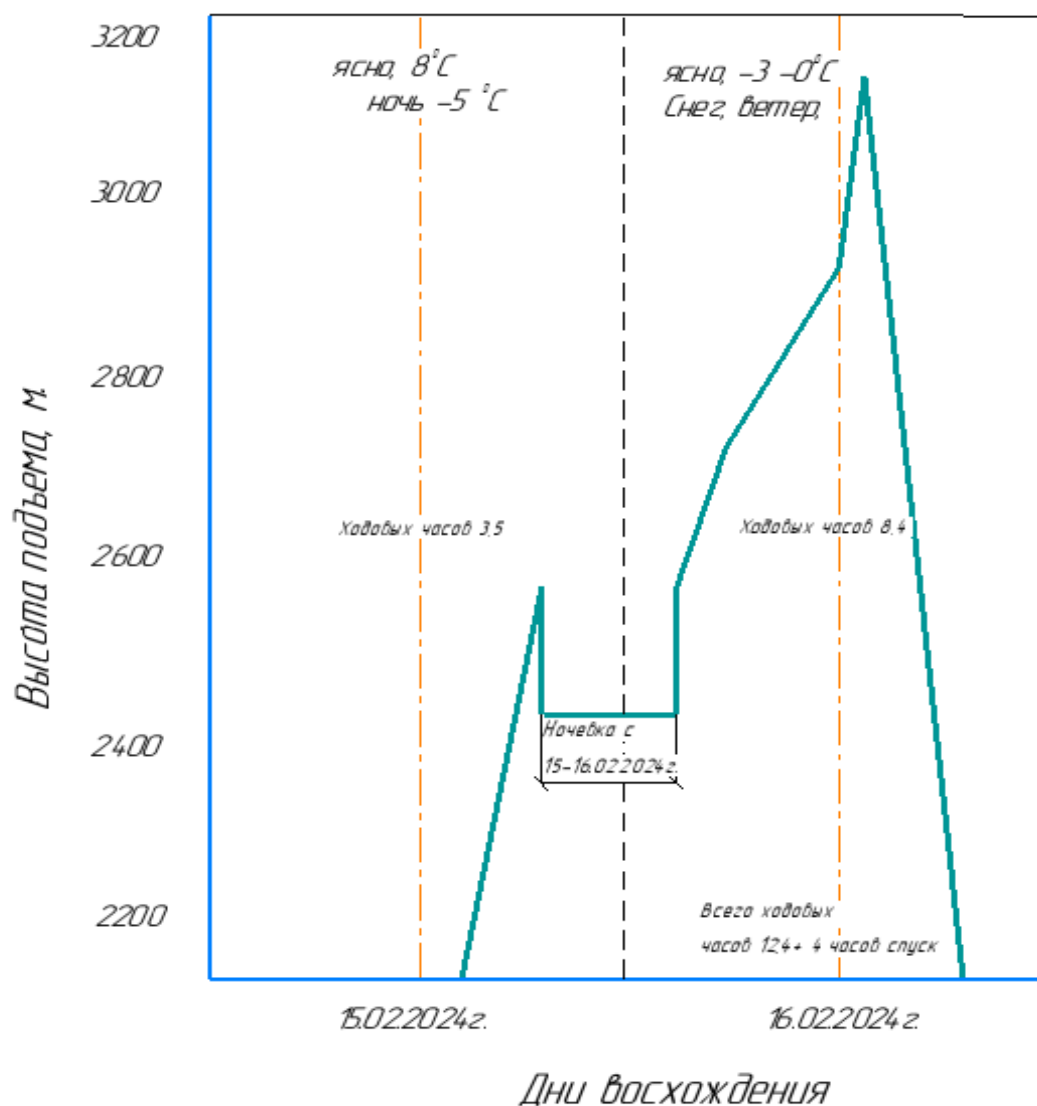
Пере восхождением базироваться удобнее всего в альплагере «Кязи», 100 метров не доезжая до поворота на пограничную заставу «отделение Бешт»,. Пограничные пропуска в район вершин Коазой- Лоам не требуются, однако на заставе предупредить о своем присутствии в районе необходимо.

Сотовая связь только сети Билайн, Мегафон, а наверху и на стене - МТС. Погода в районе довольно стабильная, периоды снегопада длятся 2- 3 дня, снег на маршрутах сходит очень быстро. Это стоит учитывать при длительных стенных восхождениях.

Подход под маршрут около полутора часов. Двигаться в направлении южных стен вершины Гайкомд Гл. по травянистому гребню, не доходя до стены 300 метров, на выполаживании гребня, выше уровня леса свернуть вправо и пересечь кулуар между вершинами Коазой- Лоам Гл. и Коазой- Лоам Центр. Далее вверх около 100 м, начало маршрута справа от огромной ниши в стене. В нише возможна комфортная ночевка.

Хребет Гайкомд сложен из осадочных пород известняка. Рельеф стены очень напоминает Крымские стены: Морчеку, Форосский Кант, Сокол. Маршрут восхождения пролегает по наиболее монолитной части стены Коазой- Лоам Ц, разрушенным является лишь небольшой участок на второй веревке над нишей.

Тактические действия команды

В феврале 2024г команда Красноярский край – Воронежская область, принимала участие в очном чемпионате России по альпинизму в техническом классе там к зачету принимались только два маршрута и наша команда дополнительно, под пристальным наблюдением судей совершила скоростное восхождение для участия в чемпионате России класс ледово-снежный. Для ознакомления использовали отчеты предыдущих восходителей.

15 февраля 2024 г команда вышла из базового лагеря, в 11:30. В 12:50 были под началом маршрута и начали работать в 13:20. По условиям мероприятия работать после 17:00 было не рекомендовано, так как было уже темно, до 17:00 удалось пройти до участка R6. Ночевали ниже на хорошей полке.

На следующий день, так же из за условий мероприятий начали движение в 7 утра, когда стало светло. Погода ухудшилась, на вершину вышли в 15:31. Маршрут считается **самым сложным на эту вершину** (Коазой -Лоам) . Наша команда прошла маршрут в альпийском стиле – **без обработки** и с **рекордным** временем **12 часов 11 минута**, улучшив на 2 часа 38 минут, на тот момент лучшее прохождение, что составило более **20 %** от результата.

Темп набора высоты предыдущих восходителей. Из протоколов ЧР в тех.классе. взятых на сайте ФАР.

- Московская обл.-Пермский край-Свердловская обл. (Рындык) 2024г. **14ч.49 мин.**,
- Санкт-Петербург (Панов) 2024г. **31ч.41мин.**
- Второпрохождения. (Ливинский) 2020г. **78 ч.**,
- Первопрохождения (Дмитриенко) 2018г. **22ч.45 мин.**



Рисунок 4 Фото верхней части маршрута





Рисунок 5 Фото третьей четверти маршрута





Рисунок 6 Фото второй четверти маршрута

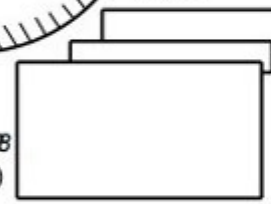
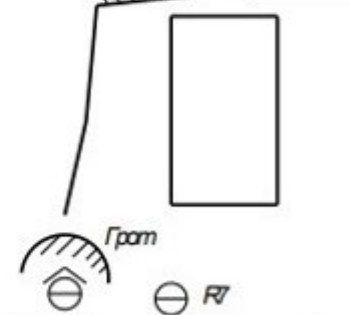
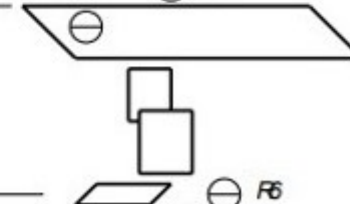
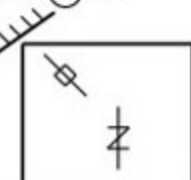

Рисунок 7 Фото нижней части маршрута

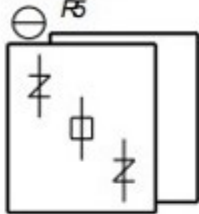
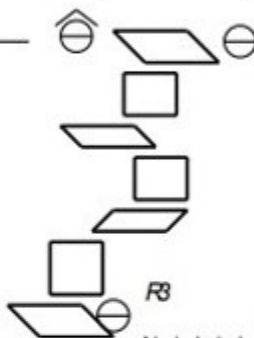
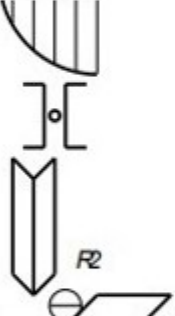
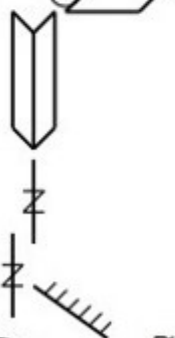
№ участка	Наименование и количество крошечек				Линия маршрута, в символах УИАА	Характеристика участка
	Якорные крошечки	Фидеры	Закладные элементы	Штамбура		
	$\frac{90}{46}$	53	$\frac{182}{9}$			
11	3		22		<p>Далее по маршруту 4Б₁ до вершины</p> 	V-VI, 100 м, 75-80°
10	$\frac{15}{11}$	21	$\frac{13}{2}$			V-VI, A2-A3, 100 м, 80-90°
9	$\frac{17}{15}$	19	3			VI +A2, 120 м, 80-90°
8	$\frac{13}{8}$	13	$\frac{8}{2}$			VI +A3, 100 м, 80-90°
7	13		8			V, 80 м, 75-80°
6	$\frac{12}{10}$		$\frac{8}{2}$			V+, A3, 50 м, 80-90°

№ участка	Наименование и количество крошечек				Линия маршрута, в символах УИАА	Характеристика участка
	Якорные крошечки	Фигуры	Закладные элементы	Шпандера		
5	$\frac{7}{5}$		$\frac{10}{1}$			V, A1 50 м, 80- 90°
4	7		22		V-VI, 200 м,	
3	$\frac{11}{5}$		$\frac{15}{2}$			VI, A2, 100 м, 80- 85°
2	5		9			V, 80 м, 80°
1			7			IV, 30 м, 75°

Описание маршрута по участкам

0 -1. Начало справа от большой пещеры (ниши). Вверх до верхнего края пещеры: 30 м, свободное лазание 4 к.с., 75°. Рельеф монолитный.

1 -2. Далее над пещерой траверс влево вверх в направлении системы внутренних углов и щелей, уводящих прямо вверх: 30 м, свободное лазание 5 к.с., 80°. Бедная страховка, сильно разрушено.

2 -3. Вверх и немного влево по системе внутренних углов, щелей, затем камин с пробкой и под нависание: 100 м свободное лазание 6 к. с. с короткими участками ИТО, 80 - 85° А1.

Нависание обходится влево вверх на ИТО до выхода на полку: 10 м, 80 - 85°, А2.

3 -4. По полкам чередующихся небольшими стеночками вверх до рыжей стены: 200 м, 4 к.с., 75°.

4 – 5. Вверх немного влево по серии щелей и стеночек: 50 м, передвижение свободным лазанием с участками ИТО, 5+ к. с., 80 - 90°, А1.

5 – 6. По серии щелей и отколов вверх и немного влево с преодолением небольшого нависающего участка в конце (около 3м, проходится на ИТО А3): 50 м, передвижение на ИТО с участками свободного лазания, 5+ к. с., 80 - 90°, А3.

6 – 7. Вверх по заросшим травой скалам выход на полку с гротом: 80 м, 5 к.с., 75 - 80°. Предыдущие восходители пишут, что гроте удобный бивуак на 4 человек, но мы пролезли мимо, не проверяя.

7 – 8. От пещеры вправо траверс по полке 10 м, затем вверх к правому краю Г образного карниза: 100 м, передвижение на ИТО (фифы, якоря), 2 шлямбура, 6+ к. с., 80 - 90°, А3.

8 – 9. От края Г образного карниза траверс вправо (фифы, якоря) с небольшим набором высоты в обход нависания с скалами рыжего цвета: 120м, 6+ к. с., 80 - 90°, А3.

9 – 10. Вверх вдоль системы щелей и внутренних углов по их правой стенке до соединения с маршрутом 4Б «Коазой – Лоам по ЮЗ ребру, Логинов И., 2017 г.». Соединение с маршрутом 4Б в углу с участком рыжих сильно разрушенных скал (около 7 м, проходится на ИТО А3): Около 100 м, есть участки свободного лазания 5 - 6 к.с. по 15 – 20 м каждый, но в основном (70 %) на ИТО, 80 - 90°, А2 – А3.

10 – 11. Далее до вершины по маршруту 4Б «Коазой – Лоам по ЮЗ ребру, Логинов И., 2017 г.». Около 100 м лазание 4 – 5 к.с.



Рисунок 10 Фото – 15.02.2024 перила на участке, полка под ночевку на участке R3-R4



Рисунок 11 Фото – работа 16.02.2024 на участке R7– R9 (один из ключевых участков протяженностью более 100м)



Рисунок 12 Фото – работа 16.02.2024 на участке R8– R9
(один из ключевых участков протяженностью более 100м)

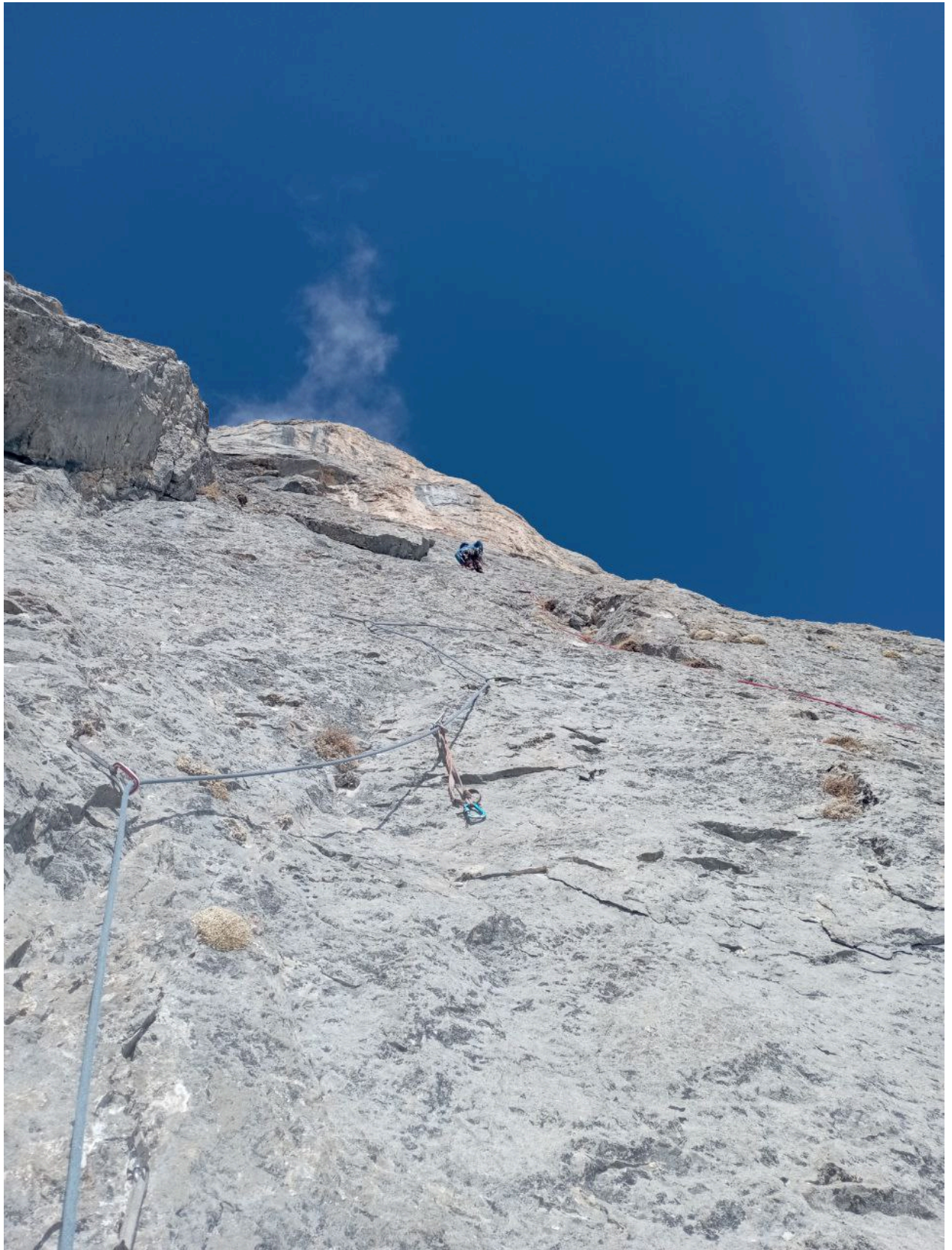

Рисунок 13 Фото – работа 16.02.2024 на участке R7– R9
(один из ключевых участков протяженностью более 100м)



Рисунок 14 Фото – работа 16.02.2024 на участке R9 – R10



Рисунок 15 Фото –16.02.2024 на вершине



Рисунок 16 Фото –16.02.2024 начало спуска.